

CATALOGUE  
VOL. 18  
2024

# SAFEFIELD

商品レンタルのご案内

## RENTAL GUIDE

projector, screen, display, switcher, converter,  
distributor, cable, recorder, camera, PC,  
video conference system, audio equipment  
... and more.



### レンタルシステムのご案内

#### 営業時間

月～金曜日 10:00～18:00  
(祝祭日、年末年始、夏季休業期間を除く)

#### お申込み方法

ご使用の日時と場所、ご希望の機材と数量、  
および運搬・設置・撤去・オペレーターの有/無をお知らせください。

#### 料金について

機材のレンタル料金は本レンタルガイドをご参照ください。  
運搬・設置・撤去・オペレーターなどの費用は別途お見積もりいたします。  
交通費、宿泊費などの諸経費やCD-R、DVD-Rなど納品用の記録メディア、  
電池など機材に関する消耗品については別途実費を申し受けます。

#### キャンセル料

下記相当額をキャンセル料として申し受けます。  
前日のキャンセル: 料金の50% 当日のキャンセル: 料金の100%

#### 保証金

場合により保証金をいただくことがあります。

#### お支払方法

レンタル料金は1日料金を最低単位とします。  
初回のお取引の際は、契約時に現金一括でお支払いいただけます。  
また、身分証明書をご提示いただきますのでご了承ください。

### おねがい

- 機材はすべて精密機器につき、お取り扱いには充分にご注意ください。
- レンタル期間中の事故・盗難・紛失・故障・破損などはただちにご連絡ください。
- レンタル期間終了後のクレームについては責任を負いかねます。
- 本カタログに掲載のレンタル料金は令和6年4月現在のものです。
- 本カタログに掲載のレンタル料金やサービス内容は予告なしに変更する場合がありますので予めご了承ください。
- 機材は点検・整備の上出荷いたします。
- 万一不都合が生じた場合には代替品のご提供、レンタル料金の返金をいたしますが、それ以上の責任には応じかねますのでご了承ください。

### 日数掛率について

本レンタルガイド内に「日数掛率」の分類を記載しております。  
下記の表にて価格の計算ができますのでご利用ください。

分類/日数	1日	2日	3日	4日	5日	6日	7日
分類A	1.0	1.3	1.5	1.7	1.9	2.1	2.3
分類B	1.0	1.9	2.6	3.3	4.0	4.6	5.2
分類C	1.0	1.6	2.1	2.6	3.0	3.4	3.8

例 ¥10,000/日で分類Aの機材を3日間ご使用の場合  
¥10,000×1.5=15,000

※長期レンタルなど、上記掛率の適用外とさせていただきます。  
詳細は営業担当者までお問い合わせください。

### 商品レンタルのご案内

# INDEX

スクリーン・プロジェクター・  
映写台・カメラ台 **6**

ディスプレイ **14**

スイッチャー・コンバーター・  
伝送器・分配器・エミュレーター・  
ジェネレーター・ケーブル **20**

会議・プレゼンテーション関連 **29**

ビデオ関連機器 **31**

PC関連 **34**

ビデオ会議・音声会議 **37**

音響機器 **38**

その他 **44**

### Proposal, Note (製品のご紹介・資料)

3Dプロジェクション/17×5.5mスーパーワイドスクリーン **4**

3LCD方式レーザープロジェクター **5**

NXT1604 **19**

ネットワーク構築サービス **35**

EdgeProtect Server **36**

スクリーンサイズ一覧表 **45**

投影距離表 **46**

## RECOMMENDATION-01

臨場感あふれる映像演出を。

### 3D PROJECTION SYSTEM

2台の 프로젝터를使用して、サイドバイサイド方式などで制作された映像素材を投射し、観客は偏光メガネを着用することで迫力ある3D映像を鑑賞することができます。  
たとえば学術会議の現場などにおいては、より臨場感ある映像を視聴することで効果的なセッションを展開することが可能です。



レンタル価格

お問い合わせください

#### システム構成例

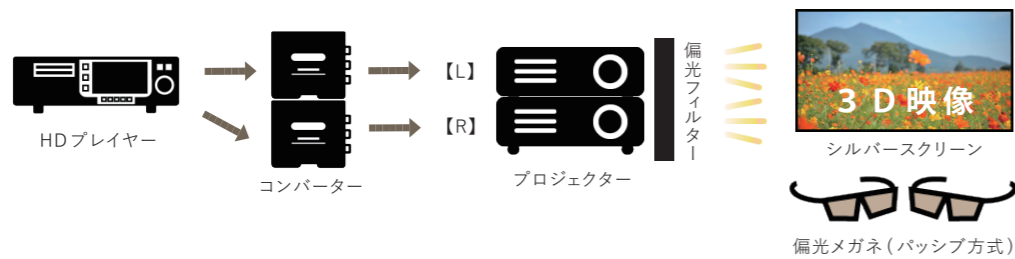

※偏光フィルター・3Dメガネほか、各種周辺機器が必要となります。詳しくは営業担当者にお問い合わせください

## RECOMMENDATION-02



レンタル価格

¥660,000/日(税込)

#### 製品概要

当社が特注したカスタムサイズの組み立て式スクリーンです。  
既存のアスペクト比16:9のワイドスクリーンは、大型のもので400inch(横8.8×縦4.9m)のものがありますが、このスーパーワイドスクリーンは、横幅17m×縦幅5.5mでアスペクト比1:3.09のカスタムサイズです。  
大型のステージに対しても見劣りすることなく、圧巻のボリュームでの映像演出を実現します。  
Full HD解像度のプロジェクター2台のブレンディングで投影した場合、3,338×1,080pixelの解像度に対応。高精度で大迫力の映像をステージいっぱいに展開可能です。  
イベントや発表会、学校行事などでの映像演出や、セミナー・学術集会でのプレゼンテーション発表などに、スクリーンの設置段階から当社スタッフ立会いの元、催事の成功をお手伝いします。

外寸: 17,200×5,700mm  
有効サイズ: 17,000×5,500mm  
フレーム: 112kg / 生地: 40kg

※別途、周辺機器が必要となります。詳しくは営業担当者にお問い合わせください

## 3LCD方式レーザープロジェクター

12,000lm **EB-L1505U**

レンタル価格

¥275,000/日

8,000lm **EB-L1405U**

レンタル価格

¥198,000/日

6,000lm **EB-L615U**

レンタル価格

¥88,000/日



#### 特長



3LCD方式



その他の方式

#### 3LCD方式ならではの色再現性/レーザー光源による鮮やかな高画質

レーザー光源がもたらす明るさと3LCD方式ならではの色再現性の高さを兼ね備えることで、ただ明るいだけでなく暗部の階調まできめ細かく再現された、より高精度でハイコントラストな映像の投写を実現します。加えて、医用画像表示の規格であるDICOM規格に近似している「DICOM SIMモード」を搭載しており、レントゲン画像やCT画像のようなグレースケール画像でも陰影を忠実に再現することが可能です。

#### 高精細な4K相当の高画質を実現 ※EB-L1505U、EB-L1405Uのみ

リアル解像度はフルハイビジョンを超えるWUXGA(1,920×1,200)。また、入力した映像1ピクセルを縦横0.5ピクセルずつずらして重ね、画素間を補完することで解像度を上げる「ピクセルシフト」により、4K相当の出力も可能となっています。フルハイビジョンの映像を4K相当にスケールアップする際にも、独自の超解像技術とチューニングで高精細かつ自然な4K相当の映像投写を実現します。

仕様	EB-L1505U	EB-L1405U	EB-L615U
明るさ	12,000lm	8,000lm	6,000lm
リアル解像度	WUXGA(1,920×1,200)		
方式	3LCD方式(3原色液晶シャッター式映写方式)		
コントラスト比	2,500,000:1		
デジタルビデオ対応信号	4K/2K/1080p/1080i/720p/480p/480i	1080p/1080i/720p/480p/480i	
映像入力端子	HD15/5BNC/HDMI/DVI-D/HDBase™/3G-SDI	HD15/HDMI/HDBase™	
音声入力端子	ステレオミニ		
電源	AC 100 ~ 120V/200 ~ 240V ±10% 50/60Hz		
消費電力(ノーマル時)	955W	658W	370W
本体重量	約21.8kg	約19.5kg	約8.5kg

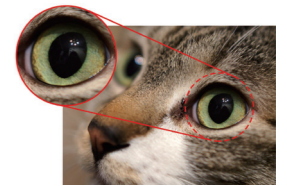

フルHD

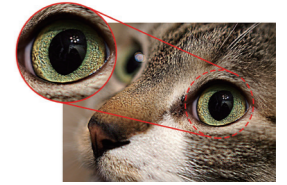

4K

※画像はイメージです

#### 対応オプションレンズ

(EB-L1505U、EB-L1405U)



短焦点ズームレンズ  
ELPLW04 ¥11,000/日



中焦点ズームレンズ  
ELPLM06 ¥11,000/日  
ELPLM07 ¥11,000/日



長焦点ズームレンズ  
ELPLL07 ¥11,000/日

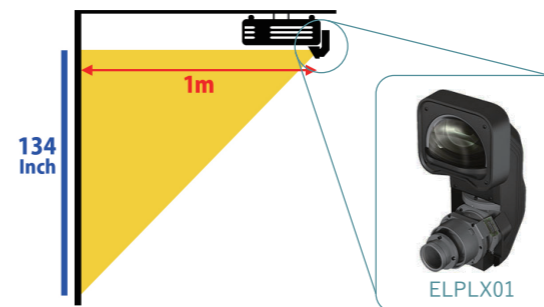

#### 超短焦点ゼロオフセットレンズ

ELPLX01 ¥33,000/日

固定焦点 F:1.9 f:5.8mm  
※EB-L1505Uは非対応です

ELPLX01は、限られたスペースで迫力の大画面映像投影を実現する超短焦点ゼロオフセットレンズです。投写距離わずか1mで134インチの映像を投影可能です。またレンズシフト機能により、本体位置を動かすことなく、投写位置調整を行うことができます。

※別途、周辺機器が必要となります。詳しくは営業担当者にお問い合わせください  
※本ページに記載の価格は10%の消費税を含みます

スーパーワイドスクリーン  
AV Stumpfl  
**17m × 5.5m**

- 横幅17mのスーパーワイドスクリーン
- 外寸: 17,200 × 5,700mm
- 有効サイズ: 17,000 × 5,500mm
- フロントスクリーン生地 (クリップタイプ)を含む価格

掛率分類 B

¥660,000

No Image

スーパーワイドスクリーン  
AV Stumpfl  
**12m × 6m**

- 横幅12mのスーパーワイドスクリーン
- 外寸: 12,200 × 6,200mm
- 有効サイズ: 12,000 × 6,000mm
- フロントスクリーン生地 (ボタンタイプ)を含む価格

掛率分類 B

¥308,000

No Image

300インチSD  
AV Stumpfl  
**MBLF-300**

- 外寸: 6,310 × 4,780mm
- 有効サイズ: 6,100 × 4,570mm
- フロントスクリーン生地 (ボタンタイプ)を含む価格

掛率分類 B

¥99,000

No Image

240インチSD  
AV Stumpfl  
**MBLF-240**

- 外寸: 5,090 × 3,870mm
- 有効サイズ: 4,880 × 3,660mm
- フロントスクリーン生地 (ボタンタイプ)を含む価格

掛率分類 B

¥66,000

No Image

330インチHD  
AV Stumpfl  
**MBLCF-330HD**

- 外寸: 7,520 × 4,310mm
- 有効サイズ: 7,320 × 4,110mm
- フロントスクリーン生地 (クリップタイプ)を含む価格

掛率分類 B

¥132,000

No Image

275インチHD  
AV Stumpfl  
**MBLF-275HD**

- 外寸: 6,310 × 3,640mm
- 有効サイズ: 6,100 × 3,430mm
- フロントスクリーン生地 (ボタンタイプ)を含む価格

掛率分類 B

¥99,000

No Image

210インチSD  
AV Stumpfl  
**MBF-210**

- 外寸: 4,480 × 3,410mm
- 有効サイズ: 4,270 × 3,200mm
- フロントスクリーン生地 (ボタンタイプ)を含む価格

掛率分類 B

¥27,500

No Image

150インチSD  
AV Stumpfl  
**MBF-150**

- 外寸: 3,260 × 2,500mm
- 有効サイズ: 3,050 × 2,290mm
- フロントスクリーン生地 (ボタンタイプ)を含む価格

掛率分類 B

¥16,500

No Image

248インチHD  
AV Stumpfl  
**MBLCF-248HD**

- 外寸: 5,690 × 3,290mm
- 有効サイズ: 5,490 × 3,090mm
- フロントスクリーン生地 (クリップタイプ)を含む価格

掛率分類 B

¥88,000

No Image

220インチHD  
AV Stumpfl  
**MBLF-220HD**  
**MBCF-220HD**

- 外寸: 5,090 × 2,950mm(MBLF-220HD)  
5,080 × 2,940mm(MBCF-220HD)
- 有効サイズ: 4,880 × 2,740mm (MBLF-220HD/MBCF-220HD)
- フロントスクリーン生地 (MBLF-220HD: ボタンタイプ、MBCF-220HD: クリップタイプ)を含む価格

掛率分類 B

¥66,000

No Image

120インチSD  
AV Stumpfl  
**MBF-120**

- 外寸: 2,650 × 2,040mm
- 有効サイズ: 2,440 × 1,830mm
- フロントスクリーン生地 (ボタンタイプ)を含む価格

掛率分類 B

¥13,200

No Image

183インチHD  
AV Stumpfl  
**MBCF-183HD**

- 外寸: 4,250 × 2,490mm
- 有効サイズ: 4,050 × 2,290mm
- フロントスクリーン生地 (クリップタイプ)を含む価格

掛率分類 B

¥44,000

No Image

147インチHD  
AV Stumpfl  
**MBF-147HD**

- 外寸: 3,460 × 2,040mm
- 有効サイズ: 3,250 × 1,830mm
- フロントスクリーン生地 (ボタンタイプ)を含む価格

掛率分類 B

¥16,500

No Image

120インチHD  
AV Stumpfl  
**MBCF-120HD**

- 外寸: 2,860 × 1,700mm
- 有効サイズ: 2,660 × 1,500mm
- フロントスクリーン生地 (クリップタイプ)を含む価格

掛率分類 B

¥15,400

No Image

100インチHD  
AV Stumpfl  
**MBCF-100HD**

- 外寸: 2,380 × 1,430mm
- 有効サイズ: 2,180 × 1,230mm
- フロントスクリーン生地 (クリップタイプ)を含む価格

掛率分類 B

¥13,200

No Image

120インチ  
KIC  
**KS-120W**

- 120インチホワイトスクリーン

1.8m×1.8m  
KIC  
**KS-18W**

- 1.8m×1.8mホワイトスクリーン

100インチ  
KIKUCHI  
**WAV-ST100**

- 三脚スタンドと100インチ吊下式スクリーンのセット

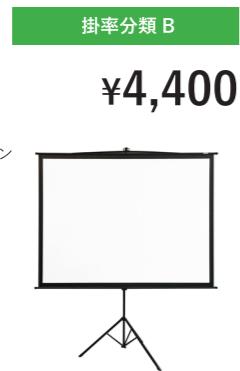
80インチ  
KIKUCHI  
**KPV-ST80W**

- 三脚スタンドと80インチ吊下式スクリーンのセット

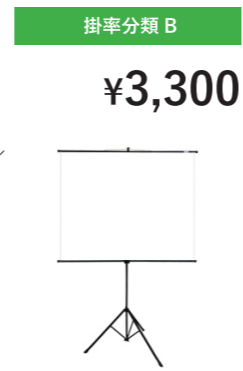
1.5m×1.5m  
KIC  
**KS-15W**

- 1.5m×1.5mホワイトスクリーン

100インチ  
IZUMI  
**SP-100**

- ロールアップ式
- 収納ケース一体型

80インチ  
KIC  
**KPR-80**

- ロールアップ式
- 収納ケース一体型

40インチ  
IZUMI  
**KP-40**

- 収納ケース一体型

プロジェクター  
BARCO  
**HDX-W20FLEX** ¥825,000

- 20,000lm
- WUXGA3チップDLPデジタルプロジェクター
- リアル解像度: WUXGA
- 入力解像度: NTSCからQXGAまで (2,048 × 1,536)
- 電源: 200-240V/50-60Hz、消費電力: 2,850W

プロジェクター  
BARCO  
**RLM-W12** ¥440,000

- 11,500lm
- WUXGA3チップDLPデジタルプロジェクター
- リアル解像度: WUXGA
- 入力解像度: NTSCからHDTV (1,920 × 1,200)
- 電源: 90-240V/50-60Hz、最大消費電力: 1,000W

オプションレンズ  
BARCO  
**TLD+ 1.5-2.0:1** ¥33,000オプションレンズ  
BARCO  
**TLD+ 2.0-2.8:1** ¥33,000オプションレンズ  
BARCO  
**TLD+ 2.8-4.5:1** ¥33,000オプションレンズ  
BARCO  
**TLD+ 4.5-7.5:1** ¥33,000

プロジェクター  
EPSON  
**EB-L1505U**

- 12,000lm
- リアル解像度: WUXGA
- RGB信号対応解像度: VGA~WUXGA
- 電源: AC 100~120V/200~240V
- 消費電力: 955W(ノーマルモード)
- 4Kデジタルビデオに対応 (HDMI/HDBaseT入力)



掛率分類 A  
¥275,000

プロジェクター  
EPSON  
**EB-PU2010B**

- 10,000lm
- リアル解像度: WUXGA
- 電源: AC 100~120V/200~240V ±10% 50/60Hz
- 消費電力: 2.0W(監視時) / 0.5W(待機時)
- 本体重量: 約16.8kg



掛率分類 A  
¥220,000

プロジェクター  
EPSON  
**EB-L1405U**

- 8,000lm
- リアル解像度: WUXGA
- RGB信号対応解像度: VGA~WUXGA
- 電源: AC 100~120V/200~240V
- 消費電力: 658W(ノーマルモード)
- 4Kデジタルビデオに対応 (HDMI/HDBaseT入力)



掛率分類 A  
¥198,000

プロジェクター  
EPSON  
**EB-G7800**

- 8,000lm
- リアル解像度: XGA
- RGB信号対応解像度: VGA~UXGA
- 電源: AC 100~120V/200~240V
- 消費電力: 601W(ノーマルモード)



掛率分類 A  
¥110,000

プロジェクター  
Panasonic  
**PT-EZ580J**

- 5,400lm
- リアル解像度: WUXGA
- 消費電力: 510W(ノーマルモード)
- 映像入力端子: D-sub15P/HDMI/DVI-D/Display Port/BNC×5 (RGB, YPbPr, Video, S-Video)/RCA(Video)



掛率分類 A  
¥110,000

オプションレンズ  
Panasonic  
**ET-ELT20**

- 2.8-4.6:1
- f: 45.6~73.8mm



掛率分類 A  
¥8,800

オプションレンズ  
Panasonic  
**ET-ELW20**

- 1.2-1.7:1
- f: 20.4~27.6mm



掛率分類 A  
¥8,800

オプションレンズ  
Panasonic  
**ET-ELT21**

- 4.5-7.3:1
- f: 74.8~118.2mm



掛率分類 A  
¥8,800

オプションレンズ  
EPSON  
**ELPLX01**

- 超短焦点ゼロオフセットレンズ
- F: 1.9
- f: 5.8mm



掛率分類 A  
¥33,000

オプションレンズ  
EPSON  
**ELPLW04**

- 倍率: 1.37倍
- F: 1.8~2.26
- f: 27.32~37.04mm



掛率分類 A  
¥11,000

オプションレンズ  
EPSON  
**ELPLM10**

- 倍率: 1.5倍
- F: 1.8~2.4
- f: 55.4~83.3mm



掛率分類 A  
¥11,000

オプションレンズ  
EPSON  
**ELPLM06**

- 倍率: 1.5倍
- F: 1.81~2.4
- f: 55.43~83.3mm



掛率分類 A  
¥11,000

オプションレンズ  
EPSON  
**ELPLM07**

- 倍率: 1.5倍
- F: 1.81~2.34
- f: 80.59~121.1mm



掛率分類 A  
¥11,000

オプションレンズ  
EPSON  
**ELPLL07**

- 倍率: 1.39倍
- F: 1.8~2.45
- f: 118.98~165.39mm



掛率分類 A  
¥11,000

プロジェクター  
EPSON  
**EB-L615U**

- 6,000lm
- リアル解像度: WUXGA
- 消費電力: 370W(ノーマルモード)
- 映像入力端子: D-sub15P/HDMI/HDBaseT



掛率分類 A  
¥88,000

プロジェクター  
EPSON  
**EB-L510U**

- 5,000lm
- リアル解像度: WUXGA
- 消費電力: 377W(ノーマルモード)
- 映像入力端子: D-sub15P/HDMI/HDBaseT



掛率分類 A  
¥66,000

プロジェクター  
EPSON  
**EB-L250F**

- 4,500lm
- リアル解像度: Full HD
- 消費電力: 265W(ノーマルモード)



掛率分類 A  
¥55,000

プロジェクター  
EPSON  
**EB-535W**

- 3,400lm
- リアル解像度: WXGA(1,280 × 800)
- 消費電力: 315W(ノーマルモード)
- 1.35倍 超短焦点レンズ



掛率分類 A  
¥55,000

プロジェクター  
EPSON  
**EB-X18**

- 2,900lm
- リアル解像度: XGA
- 消費電力: 283W(ノーマルモード)



掛率分類 A  
¥27,500

映写台  
SAFEFIELD  
**H1850**

- 天板: 1,200 × 1,000mm
- 高さ: 1,850mm



掛率分類 B  
¥8,800

映写台  
LUXOR  
**LEL-DUO**

- 630mm, 475mm, 446mm ポール各4本
- 天板: 806 × 600mm(内寸)



掛率分類 B  
¥3,300

カメラ台  
Spider Support Systems  
**SP-TR/SP2**

- カメラ台(トライポッド・ライザー): H610mm, 630 × 75mm × 3, 耐荷重91kg
- 足場(プラットフォーム): H580mm × W600 × D600mm, 耐荷重136kg



掛率分類 A  
¥11,000

映写台  
SAFEFIELD  
**段差用映写台**

- 片側の脚2本を50mm間隔で伸縮することが可能
- 天板: 900 × 800mm
- 高さ: 固定側1,000mm 可変側1,000~1,350mm



掛率分類 B  
¥8,800

映写台  
LUXOR  
**LE-DUO**

- 450mm, 160mm ポール各4本
- 天板: 598 × 446mm(内寸)



掛率分類 B  
¥2,200

カメラ台  
INTELLI STAGE  
**INTELLI STAGE** ¥11,000

- ライザー(脚)と天板を容易に組み立てできるモジュラー型ステージシステム
- 1,000 × 1,000 × H600mmと1,000 × 500 × H600mmの2台セット



掛率分類 A

65インチ Full HD タッチパネル  
Panasonic

## TH-65BF1J

- 接続端子: D-sub15P/HDMI × 2/DVI-D/VIDEO 入力 (BNC)/コンポーネント VIDEO/RGB 入力 (BNC)/音声入力 (ステレオミニ) × 2/DIGITAL LINK/LAN/USB TYPE A (メモリービューワー専用)/USB TYPE B (タッチパネル専用)/SERIAL 入力 (HD9)
- 外形寸法: 1,517 × 892 × 108mm
- ディスプレイ本体重量: 約 58.0kg
- 消費電力: 約 215W
- スピーカー内蔵



掛率分類 A

¥154,000

65インチ Full HD  
Panasonic

## TH-65LFE8J

- 接続端子: D-sub15P/HDMI × 2/DVI-D/VIDEO 入力 (4極ミニ)/音声入力/出力 (ステレオミニ)/LAN/USB/SERIAL 入力 (HD9)
- 外形寸法: 1,451 × 829 × 62mm
- ディスプレイ本体重量: 約 36.2kg
- 消費電力: 約 160W
- スピーカー内蔵
- USB メディアプレーヤーを内蔵し、手軽にデジタルサイネージを実現



掛率分類 A

¥77,000

55インチ Full HD  
Panasonic

## TH-55LFE8J

- 接続端子: D-sub15P/HDMI × 2/DVI-D/VIDEO 入力 (4極ミニ)/音声入力/出力 (ステレオミニ)/LAN/USB/SERIAL 入力 (HD9)
- 外形寸法: 1,239 × 712 × 62mm
- ディスプレイ本体重量: 約 16.0kg
- 消費電力: 約 170W
- スピーカー内蔵
- USB メディアプレーヤーを内蔵し、手軽にデジタルサイネージを実現



掛率分類 A

¥57,200

40インチ Full HD  
SHARP

## LB-T401

- 接続端子: D-sub15P/HDMI/音声入力 (ステレオミニ)/LAN/USB
- 外形寸法: 926 × 541 × 33mm
- ディスプレイ本体重量: 約 9.0kg
- 消費電力: 約 74W
- スピーカー内蔵
- USB メディアプレーヤーを内蔵し、手軽にデジタルサイネージを実現 (jpeg データのみ/動画非対応)



掛率分類 A

¥38,500

65インチ Full HD タッチパネル  
Panasonic

## TH-65BFE1J

- 接続端子: D-sub15P/HDMI × 2/DVI-D/音声入力 (ステレオミニ)/音声出力 (ステレオミニ)/USB TYPE A (メモリービューワー専用)/USB TYPE A オスケーブル (タッチパネル専用)/SERIAL 入力 (HD9)
- 外形寸法: 1,490 × 865 × 106mm
- ディスプレイ本体重量: 約 44.0kg
- 消費電力: 約 205W
- 外部スピーカー付属 (重量: 約 2.0kg)



掛率分類 A

¥132,000

55インチ 4K  
SONY

## FW-55BZ40H

- 接続端子: HDMI × 4/VIDEO 入力 (4極ミニ)/光デジタル音声出力/音声出力 (ステレオミニ)/LAN/USB
- 外形寸法: 1,231 × 710 × 70mm
- ディスプレイ本体重量: 約 16.5kg
- 消費電力: 約 173W
- スピーカー内蔵
- USB メディアプレーヤーを内蔵し、手軽にデジタルサイネージを実現



掛率分類 A

¥60,500

43インチ Full HD  
Panasonic

## TH-43LFE8J

- 接続端子: D-sub15P/HDMI × 2/DVI-D/VIDEO 入力 (4極ミニ)/音声入力/出力 (ステレオミニ)/LAN/USB/SERIAL 入力 (HD9)
- 外形寸法: 969 × 560 × 61mm
- ディスプレイ本体重量: 約 8.7kg
- 消費電力: 約 135W
- スピーカー内蔵
- USB メディアプレーヤーを内蔵し、手軽にデジタルサイネージを実現



掛率分類 A

¥38,500

32インチ Full HD  
Panasonic

## TH-32EF1J

- 接続端子: D-sub15P/HDMI × 2/DVI-D/VIDEO 入力 (4極ミニ)/音声入力/出力 (ステレオミニ)/LAN/USB/SERIAL 入力 (HD9)
- 外形寸法: 727 × 426 × 64mm
- ディスプレイ本体重量: 約 5.3kg
- 消費電力: 約 65W
- スピーカー内蔵
- USB メディアプレーヤーを内蔵し、手軽にデジタルサイネージを実現



掛率分類 A

¥27,500

27インチ Full HD  
I.O DATA

## LCD-MF274XVBR ¥22,000

- 入力端子: D-sub15P/HDMI × 2/DVI-D
- 最大表示解像度: 1,920 × 1,080
- ディスプレイ本体重量: 約 5.4kg
- 消費電力: 約 51W
- スピーカー内蔵



掛率分類 A

¥22,000

23インチ Full HD  
MITSUBISHI

## RDT232WX ¥11,000

- 入力端子: D-sub15P/HDMI/DVI-D/D5
- 最大表示解像度: 1,920 × 1,080
- ディスプレイ本体重量: 約 5.8kg
- 消費電力: 約 57W
- スピーカー内蔵



掛率分類 A

¥11,000

21.5インチ Full HD  
I.O DATA

## LCD-AD222EB ¥8,800

- 入力端子: D-sub15P/DVI-D
- 最大表示解像度: 1,920 × 1,080
- ディスプレイ本体重量: 約 2.8kg
- 消費電力: 約 22W



掛率分類 A

¥8,800

20.7インチ Full HD  
I.O DATA

## LCD-MF211ESB ¥8,800

- 入力端子: D-sub15P/HDMI/DVI-D
- 最大表示解像度: 1,920 × 1,080
- ディスプレイ本体重量: 約 2.7kg
- 消費電力: 約 23W
- スピーカー内蔵



掛率分類 A

¥8,800

23.6インチ Full HD  
Princeton

## PTFBYF-24W ¥11,000

- 入力端子: D-sub15P/HDMI/DVI-D
- 最大表示解像度: 1,920 × 1,080
- ディスプレイ本体重量: 約 3.8kg
- 消費電力: 約 45W
- スピーカー内蔵



掛率分類 A

¥11,000

21.5インチ Full HD タッチパネル  
I.O DATA

## LCD-MF224FDB-T ¥11,000

- 入力端子: D-sub15P/HDMI/DVI-D
- 最大表示解像度: 1,920 × 1,080
- ディスプレイ本体重量: 約 3.8kg
- 消費電力: 約 27W
- スピーカー内蔵



掛率分類 A

¥11,000

21.5インチ Full HD  
Lenovo

## T2224p ¥8,800

- 入力端子: D-sub15P/HDMI/Displayport
- 最大表示解像度: 1,920 × 1,080
- ディスプレイ本体重量: 約 4.8kg
- 消費電力: 約 25W



掛率分類 A

¥8,800



15.6インチ4K  
AD TECHNO  
**UH1560**

- 入力端子: HDMI 2.0 × 2, HDMI 1.4 × 2 / Displayport/D-sub15P
- 最大表示解像度: 3,840 × 2,160
- ディスプレイ本体重量: 約1.36kg (スタンド含まず)
- 消費電力: 最大17W
- スピーカー内蔵



掛率分類 A  
¥8,800

10.1インチ  
AD TECHNO  
**LCD1015**

- 入力端子: D-sub15P/DVI-D/HDMI/Video/音声出力(ステレオミニ)
- 最大表示解像度: (アナログ)1,900 × 1,200、(デジタル)1080P
- パネル解像度: 1,280 × 800
- 消費電力: 約10W
- スピーカー内蔵(モノラルRのみ出力)



掛率分類 A  
¥6,600

8インチ2連マルチフォーマットモニター  
RGBlink  
**RMS8424S**

- 入力端子: BNC/DVI-I/SDI(すべてにLOOP出力端子あり)
- 最大入力解像度: 2,048 × 1,152 or 2,560 × 816
- パネル解像度: 1,024 × 600
- 消費電力: 約24W



掛率分類 A  
¥16,500

17インチSDIモニター  
Blackmagic Design  
**Smart View HD** ¥11,000

- 入力端子: SDI(SD/HD-SDI/3G-SDI)
- ディスプレイ解像度: 1,920 × 1,080
- 消費電力: 約20W



掛率分類 A

15.4インチビデオモニター  
Panasonic  
**BT-L1500**

- 映像入力: SDI2系統(BNC)/YPbPr (BNC × 3)/Video(BNC)/HDMI/PC(D-sub15P)
- 消費電力: 約25W



掛率分類 A  
¥8,800

10.1インチXGA  
Quixun  
**QT-1006(AVTP)** ¥6,600

- 入力端子: D-sub15P/RCA(コンポジット)
- 最大表示解像度: 1,024 × 768
- 消費電力: 約12.5W
- タッチパネル搭載



掛率分類 A

8インチSDI 2連モニター  
Blackmagic Design  
**Smart scorp duo 4K** ¥16,500

- 入力端子: SDI(SDI/HD-SDI/3G-SDI/6G-SDI)
- Ultra HDフォーマット対応(2160p23.98, 24, 25, 29.97, 30)
- 波形モニタリング機能を搭載(波形、ベクトルスコープ、RGBパレード、YUVパレード、ヒストグラム、オーディオフェーズおよびオーディオレベルディスプレイ)
- 消費電力: 約20W



掛率分類 A

ディスプレイ自立スタンド  
SAFEFIELD  
**MTS-H01**

- オリジナル自立フレームとLT25-B1のセット価格
- H: 1,900mm、W: 900mm、D: 600mm



掛率分類 A  
¥9,900

ディスプレイ自立スタンド  
SDS  
**ME-3770**  
(モニターワイド)

- 適合ディスプレイサイズ: 37~70型
- 耐荷重: 100kg
- 外形寸法: 1,010 × 1,500 × 850mm
- 取っ手、棚板取り外し可能



掛率分類 A  
¥11,000

卓上ディスプレイスタンド  
SDS  
**MT-4255**

- 適合ディスプレイサイズ: 42~55型
- 耐荷重: 30kg
- H: 526mm、W: 520mm、D: 350mm



掛率分類 A  
¥3,300

ディスプレイ床置きスタンド  
RATEC  
**PT-1277**

- 37~60インチ用マルチプロンプタスタンド



掛率分類 A  
¥9,900

ディスプレイ自立スタンド  
SDS  
**ME-2655**  
(モニターエコノミー)

- 適合ディスプレイサイズ: 26~55型
- 耐荷重: 100kg
- 外形寸法: 810 × 1,600 × 750mm
- 取っ手、棚板取り外し可能



掛率分類 A  
¥9,900

ディスプレイ自立スタンド  
SDS  
**ME-7085**  
(モニタージャンボ)

- 適合ディスプレイサイズ: 70~85型
- 耐荷重: ディスプレイ部 110kg、総耐荷重: 120kg
- 外形寸法: 1,058 × 1,658 × 860mm
- 取っ手、棚板取り外し可能



掛率分類 A  
¥13,200

卓上ディスプレイスタンド  
Panasonic  
**TY-ST32PE1**

- TH-32EF1J用卓上ディスプレイスタンド



掛率分類 A  
¥2,200

ディスプレイ床置きスタンド  
SAFEFIELD  
**MTS-L01**

- 37~60インチ用マルチプロンプタスタンド



掛率分類 A  
¥9,900

TH-65BF1J用壁掛け金具  
Panasonic  
**TY-WK65PR20**

- TH-65BF1J用壁掛け金具



掛率分類 A  
¥4,400

汎用壁掛け金具  
ハヤミ工産  
**LH-431**

- 取付ピッチ: 100 × 100mm・200 × 200/100mm
- 耐荷重: 40kg



掛率分類 A  
¥3,300

汎用壁掛け金具  
SANUS  
**LT25-B1**

- 適合ディスプレイサイズ: 30~60型
- 耐荷重: 79.4kg



掛率分類 A  
¥2,200

汎用壁掛け金具  
ハヤミ工産  
**LH-631**

- 取付ピッチ: 200 × 200/100mm・300 × 300/200/100mm・400 × 400/300/200/100mm
- 耐荷重: 60kg



掛率分類 A  
¥4,400

汎用壁掛け金具  
ハヤミ工産  
**LH-131**

- 取付ピッチ: 75 × 75mm・100 × 100mm
- 耐荷重: 20kg



掛率分類 A  
¥2,200

汎用壁掛け金具  
SANUS  
**MT25**

- 適合ディスプレイサイズ: 26~42型
- 耐荷重: 45.3kg



掛率分類 A  
¥2,200

NeXtage 16 LiveCore™ シリーズ  
マルチレイヤーシームレススイッチャー  
**NXT1604**

レンタル価格  
¥264,000/日(税込)



高解像度フルデジタルプロセッシングで最大  
2,560 × 1,600 (WQXGA) までの高解像度に対応

4つのシームレスケーリングレイヤー内蔵で  
複数のソースを画面上に自由に構成して送出可能

ANALOG WAY社のNXT1604は、4つのシームレスケーリングレイヤーと1つのバックグラウンドレイヤーを構成できる高性能スイッチャーです。28の入力ポートから成る8つの入力と、独立したプレビュー / モザイク / モニター出力を備え、高解像度フルデジタルプロセッシングで最大解像度2,560×1,600(WQXGA)までの高解像度に対応し、新しい機能を満載したハイエンドなAVプレゼンテーションに最適です。また、専用のリモートコンソール“VRC300”や、ブラウザベースのリモートコントロールソフトウェアで本体を制御することが可能です。

多彩な出力設定

Mixer configuration

シンプルなプレビュー / プログラム設定  
4つのシームレスケーリングレイヤーと  
1つのバックグラウンドレイヤーを使用

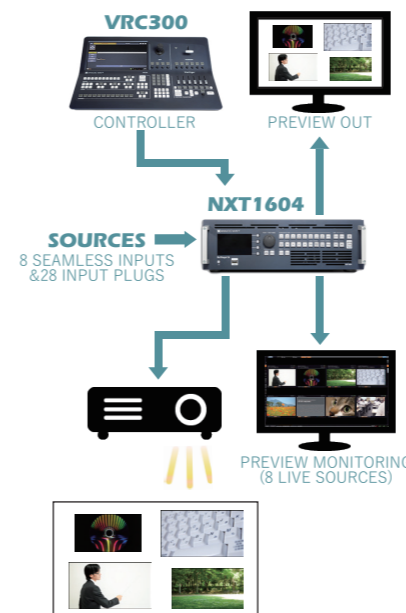

Hybrid configuration

2出力それぞれに  
4つのシームレスケーリングレイヤーと  
1つのバックグラウンドレイヤーを使用

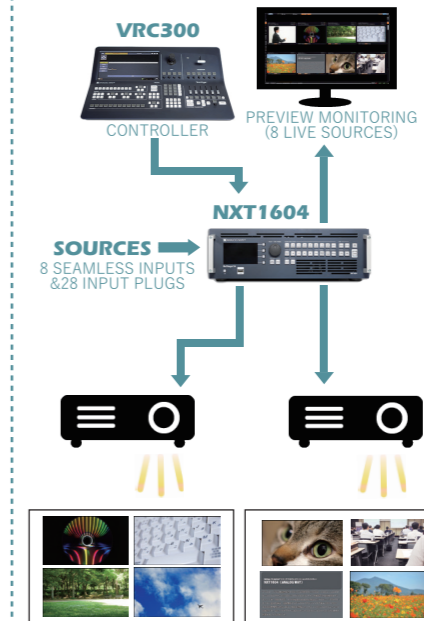

Soft Edge configuration

ソフトエッジブレンディングで作成したワイド画面に  
4つのシームレスケーリングレイヤーと  
1つのバックグラウンドレイヤーを使用

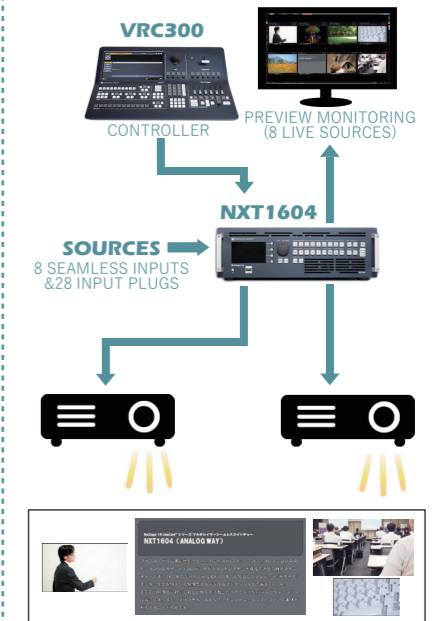

※別途、周辺機器などが必要となります。詳しくは営業担当者にお問い合わせください

シームレススイッチャー  
ANALOGWAY  
**NXT1604**

掛率分類 A

¥264,000

- 28ポート/8入力
- 最大出力解像度: 2,560 × 1,600
- 4つのシームレススケーリングレイヤーと1つのバックグラウンド表示



シームレススイッチャー  
ANALOGWAY  
**PLS300**

掛率分類 A

¥66,000

- デュアルスケーラー内蔵
- キャプチャーフレーム(静止画)、ライブレイヤー×2、ロゴなどを自由に構成可能
- 最大出力解像度: 2,048 × 1,080



マルチフォーマットライブスイッチャー  
Roland  
**V800-HD**

掛率分類 A

¥55,000

- 8入力(SDI/コンポジット×4、DVI-I/HDMI×4)
- 6出力(SDI×2、DVI×2、RGB、コンポジット)
- マルチビューモニター出力



HD AV ミキサー  
Roland  
**VR-120HD**

掛率分類 A

¥55,000

- 入力: HDMI×6系統、SDI×6系統
- 出力: HDMI×3系統、SDI×3系統、USB-Cx1系統、LANx1系統
- 最大8レイヤーまでの映像合成が可能
- 高品質な42チャンネルのデジタル・オーディオ・ミキサーを搭載



シームレススイッチャー  
ANALOGWAY  
**QVU150-3G**

掛率分類 A

¥66,000

- 8系統のシームレス入力/2系統の出力(プログラムおよびプレビュー)/14個の入力プラグ(DVI-D×4、HDMI×4、Universal Analog×4、3G/HD/SD-SDI×2)
- 3G/HD/SD-SDIを除くすべての入力プラグに個別にEDIDを設定可能
- 最大出力解像度: 2K/2,048 × 1,152



シームレススイッチャー  
ANALOGWAY  
**SPX450**

掛率分類 A

¥110,000

- 10系統のシームレス入力/2系統の出力/16個の入力プラグ(DVI-D×4、HDMI×4、Universal Analog×4、3G/HD/SD-SDI×4)
- バックグラウンドフレーム上に最大3つのレイヤー表示が可能
- 最大出力解像度: 2K/2,048 × 1,152



HD AV ミキサー  
Roland  
**VR-50HD MKII**

掛率分類 A

¥44,000

- 映像4入力、2出力
- 音声12ch入力、3ステレオ出力
- USB3.0ストリーミング出力



HD AV ミキサー  
Roland  
**VR-4HD**

掛率分類 A

¥22,000

- 6入力、4チャンネルビデオ・スイッチャー
- HDMI×4、RGB×1、コンポジット×1対応
- ビデオ処理フォーマットを1080p/1080i/720p(HDMI入力4のみスケーラー内蔵)
- 18入力デジタル・オーディオミキサー



コンソール  
ANALOGWAY  
**VRC300**

掛率分類 A

¥99,000

- タッチスクリーン搭載
- RJ45×2
- USBポート×5

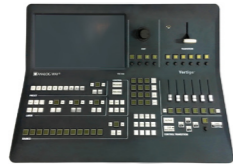

コンソール  
ANALOGWAY  
**ORC50**

掛率分類 A

¥55,000

- ANALOGWAY社の各種スイッチャーを6台まで同時に制御可能
- NeXtage16には非対応



HDビデオスイッチャー  
Roland  
**V-1HD**

掛率分類 A

¥8,800

- HDMI4入力2出力
- HDMI4系統とマイク入力、ライン入力をミックスするミキサー内蔵



コンパクトライブスイッチャー  
Panasonic  
**AW-HS50N**

掛率分類 A

¥38,500

- 入力: SDI×4、DVI-D×1
- 出力: SDI×2、DVI-D×1



コンソール  
ANALOGWAY  
**RK-300**

掛率分類 A

¥11,000

- ANALOGWAY社の各種スイッチャーを1台制御可能
- NeXtage16には非対応



マトリクススイッチャー  
Roland  
**XS-84H**

掛率分類 A

¥66,000

- 8系統マトリクススイッチャー
- 16個の入力プラグ(HDMI×8、Universal Analog×8)※HDCP対応
- 8個の出力プラグ(HDMI×4、HDBaseT×4)※HDCP対応
- 最大出力解像度: 1,920 × 1,200/60Hz
- モード: マトリクス、マルチ(最大4個まで)、スパン、左右90度回転、4K、ディゾルブ(2種類)、PGM-PST(4種類)



ユニバーサルスイッチャー  
IMAGENICS  
**HYB-61**

掛率分類 A

¥22,000

- FS内蔵
- D-sub15P(コンポジット/コンポジット/アナログRGB)6入力
- D-sub15P(アナログRGB)2出力



スキャンコンバーター  
Roland  
**VC-1-SC**

- 3G/HD/SD-SDI、HDMI、RGB/コンポーネント、コンポジット入力
- 3G/HD/SD-SDI、HDMI出力
- FS搭載
- オーディオ・エンベデッド/デエンベデッド対応

掛率分類 A

¥8,800



ビデオコンバーター  
Roland  
**VC-1-DL**

- SDI信号とHDMI信号の双方向ロスレス変換
- 最大4.5フレームまで遅延可能なビデオ/オーディオディレイ
- FS搭載
- オーディオ・エンベデッド/デエンベデッド対応

掛率分類 A

¥8,800



スキャンコンバーター  
IMAGENICS  
**MIX-VT4**

- DVIとアナログRGBの2出力
- 4入力を任意レイアウト可能なマルチビューア機能

掛率分類 A

¥55,000



ダウンコンバーター  
IMAGENICS  
**DC-222**

- YPbPrコンポーネント信号(またはNTSC/PAL VIDEO × 3に設定可)出力 × 1
- YPbPrコンポーネント信号専用出力 × 1

掛率分類 A

¥22,000



USB 3.0 キャプチャーデバイス  
AJA  
**U-TAP-SDI**

- バスパワーのUSB3.0接続で素早く簡単にSDIソースを得られ、追加のソフトウェアドライバをインストールすることなくキャプチャーが可能

掛率分類 A

¥5,500



USB 3.0 キャプチャーデバイス  
MAGEWELL  
**USB Capture HDMI Gen 2**

- HDMIをUSB接続で追加のソフトウェアドライバをインストールすることなくキャプチャーが可能

掛率分類 A

¥5,500



デュアル マルチプレクサー  
AJA  
**Hi5-3D**

- 2系統のHD-SDI入力を組み合わせて同期させることにより、多重化された各種3DフォーマットをHDMIやHD-SDIで出力

掛率分類 A

¥9,900



ミニコンバーター  
Blackmagic Design  
**SDI to HDMI**

- SDIからエンベデッドオーディオを含むHDMIビデオへの変換
- 1,920 × 1,080p60まで対応

掛率分類 A

¥5,500



ミニコンバーター  
Blackmagic Design  
**HDMI to SDI**

- HDMIからエンベデッドオーディオを含むSDIビデオへの変換
- 1,920 × 1,080p60まで対応

掛率分類 A

¥5,500



ミニコンバーター  
Blackmagic Design  
**SDI to Analog**

- SDIをアナログコンポーネント、NTSC/PALコンポジット、Sビデオに変換
- バランスAES/EBU、およびアナログオーディオ出力へデエンベデッド
- 1,920 × 1,080p30まで対応

掛率分類 A

¥5,500



ミニコンバーター  
Blackmagic Design  
**Analog to SDI**

- アナログコンポーネント、NTSC/PALコンポジット、SビデオをSDIに変換
- バランスAES/EBU、およびアナログオーディオ入力をエンベデッド
- 1,920 × 1,080i60まで対応

掛率分類 A

¥5,500



ミニコンバーター  
Video Pro  
**VPC-SH2**

- SDI入力 × 1
- SDIバススルー × 2、HDMI出力 × 1
- アップ/ダウンコンバート対応
- フレームレート変換対応

掛率分類 A

¥8,800



ミニコンバーター  
Video Pro  
**VPC-HS2**

- HDMI入力 × 1
- SDII出力 × 2
- アップ/ダウンコンバート対応
- フレームレート変換対応

掛率分類 A

¥8,800



ミニコンバーター  
Blackmagic Design  
**Audio to SDI 4K**

- 4チャンネルのアナログオーディオまたは8チャンネルのAES/EBUデジタルオーディオをSDIにエンベデッド
- 4,096 × 2,160p30まで対応

掛率分類 A

¥8,800



ミニコンバーター  
Blackmagic Design  
**SDI to Audio 4K**

- SD/HD-SDIソースからバランスアナログオーディオまたはAES/EBUオーディオをデエンベデッド

掛率分類 A

¥8,800



光ファイバーデジタル送受信器  
SAFEFIELD  
**OPT Express**

掛率分類 A  
¥66,000

- CRO-FD24とM\_OTRを同梱し、ビーム拡張型光コネクタのファイバーケーブル1本で伝送可能
- 送出側ユニット：HDMI入力×1、SDI入力×1、SDI出力×2
- 受信側ユニット：HDMI出力×1、SDI入力×2、SDI出力×1
- ファイバーケーブル300m付属



HDMI/DVI光延長器・送信器  
IMAGENICS  
**CRO-FD24TX**

掛率分類 A  
¥8,800

- HDMI(DVI)信号を1本のシングルモード光ファイバーコードで最長10km、マルチモード光ファイバーコードで最長1kmを伝送可能
- HDMI、DVIのHDCPに対応
- アナログ音声2CHのHDMIエンベデッドオーディオ対応

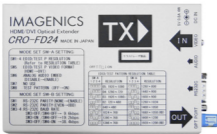

IMG.Link DVI同軸送信器  
IMAGENICS  
**CRO-DCE15A TX**

掛率分類 A  
¥8,800

- DVI(HDMI)信号を同軸ケーブル1本で最長210m伝送可能
- HDCPおよびエンベデッドオーディオ対応



IMG.Link DVI同軸受信分配器  
IMAGENICS  
**DCE114RX**

掛率分類 A  
¥13,200

- 同軸延長器のDVI(HDMI)×4出力の受信器
- HDCPおよびエンベデッドオーディオ対応

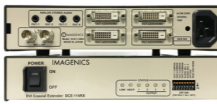

ツイストペア アナログ送受信器セット  
IMAGENICS  
**UTX500A/  
URX500A**

掛率分類 A  
¥16,500

- XGA@60を約300m延長可能
- オーディオ対応
- 送受信器のセットでの価格



光ファイバーデジタル送受信器  
ADTECHNO  
**M\_OTR**

掛率分類 A  
¥16,500

- 1本の光ファイバーケーブルで送信器から受信器への2つのSDI信号と、受信器から送信器への1つのSDI信号を同時に伝送可能なSDI光延長器
- SMPTE規格に準拠した3つのマルチフォーマットSD/HD/3G-SDIデジタル信号が伝送可能



HDMI/DVI光延長器・受信器  
IMAGENICS  
**CRO-FD24RX**

掛率分類 A  
¥8,800

- HDMI(DVI)信号を1本のシングルモード光ファイバーコードで最長10km、マルチモード光ファイバーコードで最長1kmを伝送可能
- HDMI、DVIのHDCPに対応
- アナログ音声2CHのHDMIエンベデッドオーディオ対応



IMG.Link DVI同軸受信器  
IMAGENICS  
**CRO-DCE15A RX**

掛率分類 A  
¥8,800

- DVI(HDMI)信号を同軸ケーブル1本で最長210m伝送可能
- HDCPおよびエンベデッドオーディオ対応



DVIエクステンダー(FS内蔵)同軸受信器  
IMAGENICS  
**CRO-RS22**

掛率分類 A  
¥11,000

- DVI(HDMI)信号を同軸ケーブル1本で最長210m伝送可能
- IMG.Link信号のフレームシンクロナイザー機能付きの受信器



アナログRGB分配器  
IMAGENICS  
**DD-106**

掛率分類 A  
¥11,000

- モニター出力(スルー)を含む7出力



HDMI分配器  
IMAGENICS  
**CRO-UD16**

掛率分類 A  
¥8,800

- 1入力6分配
- 4K/60p対応
- HDCP 1.4/2.2準拠
- 4K映像のフルHD映像への全自動ダウンコンバートが可能
- プラグアンドプレイエミュレート機能



HDMI分配器  
IMAGENICS  
**UHD-14**

掛率分類 A  
¥8,800

- 1入力4分配
- 4K/60p対応
- 入力回路にケーブル補償機能を内蔵
- EDIDデータのエミュレーション機能や入力間バススルー機能および出力側からのEDIDデータ保存機能装備
- アナログ音声のエンベデッド、デエンベデッド機能装備
- HDMI信号とDVI信号の相互交換機能搭載
- HDCP(著作権保護機能)1.4、2.2に対応

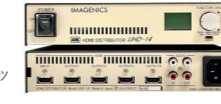

DVI分配器  
IMAGENICS  
**DVH-14**

掛率分類 A  
¥13,200

- 1入力4出力
- HDCPに対応
- エンベデッドオーディオ対応
- プラグアンドプレイエミュレート機能



アナログRGB分配器  
IMAGENICS  
**CIF-12H**

掛率分類 A  
¥8,800

- 5BNC、D-sub15P各1出力
- BNC出力側に補償回路
- プラグアンドプレイエミュレート機能



HDMI分配器  
IMAGENICS  
**HD-5**

掛率分類 A  
¥8,800

- 1入力5分配
- HDCPに対応
- アナログ音声のエンベデッド、HDMI重量音声デエンベデッド機能
- プラグアンドプレイエミュレート機能



HDMI分配器  
エイム電子  
**AVS-4K104**

掛率分類 A  
¥5,500

- 1入力4分配
- 4K/30p対応
- Ver.1.4準拠



DVI分配器  
IMAGENICS  
**DVI-12A**

掛率分類 A  
¥8,800

- 1入力2出力
- アナログRGB1出力



SDI分配器  
Blackmagic Design  
**SDI Distribution** ¥5,500

- 8分配
- SD、HD、3Gb/sの自動切り替え入力

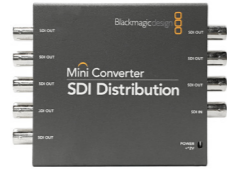

掛率分類 A

SDI分配器  
Video Pro  
**VPS-SS2** ¥5,500

- SD、HD、3G-SDIに対応



掛率分類 A

IMG.Link分配器  
IMAGENICS  
**CRO-ID18** ¥8,800

- IMAGENICS社のデジタルシリアル映像信号(IMG.Link)専用の8分配器
- 4段までデジチェーン可



掛率分類 A

プラグアンドプレイエミュレーター  
IMAGENICS  
**DM-C2** ¥3,300

- 入力端子: DVI-I
- HDCP対応

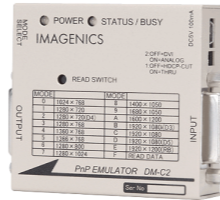

掛率分類 A

シンクジェネレーター  
Blackmagic Design  
**Sync Generator** ¥5,500

- 6系統の安定したリファレンス出力



掛率分類 A

光ファイバー  
日鐵住金溶接工業  
**PLJ1/1SCS1P18S0080** ¥11,000

- シングルモード1芯 SCコネクタ
- 80m



掛率分類 A

光ファイバー  
IDK  
**LC2LC2TAQ-S10TD/BK-150** ¥16,500

- シングルモード2芯 LCコネクタ
- 150m



掛率分類 A

HDMIケーブル  
KRAMER  
**CLS-AOCH-98** ¥4,400

- 外部電源不要のアクティブファイバー HDMIケーブル
- 30m



掛率分類 A

同軸ケーブル  
TACHII  
**TCX-5CFWS 60m** ¥2,750

- 60m



掛率分類 A

光ファイバー  
日鐵住金溶接工業  
**PLJ2/2SCS1P26S0150** ¥16,500

- シングルモード2芯 SCコネクタ
- 150m



掛率分類 A

HDMIケーブル  
KRAMER  
**CLS-AOCH-66** ¥3,300

- 外部電源不要のアクティブファイバー HDMIケーブル
- 20m



掛率分類 A

同軸ケーブル  
TACHII  
**TCX-5CFWS 20m** ¥1,100

- 20m



掛率分類 A

同軸ケーブル  
CANARE  
**5C-FW 80m** ¥3,300

- 80m



掛率分類 A

ツイストペアケーブル  
TACHII  
**STP-20m**

●20m



ツイストペアケーブル  
TACHII  
**STP-90m**

●90m



ツイストペアケーブル  
IMAGENICS  
**STP-200m**

●リール付き  
●200m



ツイストペアケーブル  
IMAGENICS  
**STP-60m**

●60m



ツイストペアケーブル  
IMAGENICS  
**STP-100m**

●100m



次座長次演者表示灯

デジタル表示灯

- デジタルフォトフレーム+スタンド  
各2台のセット
- 画像ファイルを作成すれば、「関係者席」「主催者席」など自由に表示可能



計時回線  
D'san

ASL4-ND3

- PRO2000に接続可能な大型のシグナル  
ライト(子機)1台
- 外寸: H185 × W590 × D90mm



レーザーポインター  
STC

KPGI

- 緑色光



プレゼンテーションシステム

有線プレゼンテーションセットA ¥11,000

- KVMスイッチ(CS1764A)、エクステンダー(CE800)
- 有線マウス・キーボード、Cat5ケーブル30m、マウスパッド
- ENELOOP 単三単四各2本+充電器、SPHDケーブル1.2m×2本、1.8m×3本
- ワイヤレスキーボード/ワイヤレスマウス/受信機



プレゼンテーションシステム

ワイヤレス  
プレゼンテーションセット

- KVMスイッチ(KVM-NVU4)
- ワイヤレスマウス・キーボード/受信機、マウスパッド
- USBケーブル3m×2本、5m×2本



計時回線  
D'san

PRO2000/PSL-20V ¥8,800

- タイマー(親機)1台とシグナルライト(子機)2台のセット



クリッカー  
D'san

Perfect Cue-mini ¥5,500

- キューライト×1、アクチュエーター×1のセット



ワイヤレスプレゼンター  
Logicool

R800

- 緑色レーザーポインタ搭載
- 操作距離: 最大10m



プレゼンテーションシステム

有線プレゼンテーションセットB ¥6,600

- KVMスイッチ(UD-14+)、エクステンダー(USB-RP40)
- 有線マウス・キーボード、Cat5ケーブル20m、マウスパッド
- USBケーブル3m×2本、5m×2本



卓上ライト  
山田照明  
**ZM-002N**

- 25W



卓上ライト  
**ENCORELIGHT**

- 白色LED
- ライト本体に3段階の光量切り替えスイッチ (OFF/50%/100%)
- ライト、ディマー、電源のセット

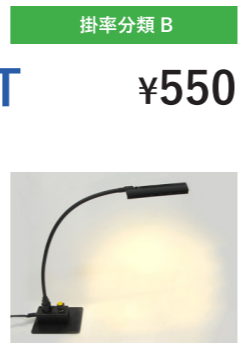

5Wデジタル無線機  
MOTOROLA  
**GDR4800**

- 登録局対応のデジタル簡易業務用無線機
- デジタル30チャンネル
- 送信出力: 5W/1W

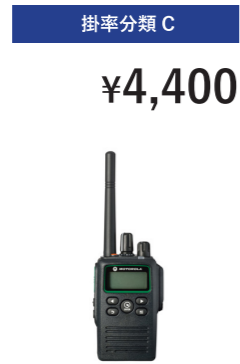

5Wデジタル無線機  
MOTOROLA  
**GDR3500**

- 登録局対応のデジタル簡易業務用無線機
- デジタル30チャンネル
- 送信出力: 5W/1W



レーザープリンター  
BROTHER  
**HL-2270DW**

- モノクロ
- 最大用紙サイズ: A4
- 2,400 × 600dpi
- 両面プリント可/ネットワーク対応



サーマルプリンター  
EPSON  
**TM-T88V**

- 80mm幅ロール紙
- RS-232C シリアルインターフェイス
- USB2.0準拠 (12Mbps) インターフェイス



ビデオプレゼンター  
Roland  
**PR-800HD**

- 1080/60pをクイックレスポンス再生
- MIDIやRS-232Cでの複数台の連携
- 3G-SDI/HDMI入出力



オールインワン型HDレコーダー  
Blackmagic Design  
**Blackmagic Video Assist 4K**

- 7インチモニター搭載
- 2160p30までのHD/Ultra HDの収録に対応
- ファンタム電源対応の外部マイク接続用ミニXLR入力を2系統搭載
- ※SDXC、SDHC/SDメモリーカードは別途ご用意ください



BR/DVD/レコーダー  
Panasonic  
**DP-UB45**

- 4K60pに対応
- HDMI出力



メモリーカードポータブルレコーダー  
Panasonic  
**AG-HMR10A**

- HD SDI入力/HDMI出力端子
- ステレオミニジャック端子からの外部マイク入力に対応
- ※SDHC/SDメモリーカードは別途ご用意ください



H.264 エンコーダー  
Blackmagic Design  
**H.264 Pro Recorder**

- SDI、HDMI、アナログコンポーネント、Sビデオ、コンポジットビデオ機器からH.264ファイルにリアルタイムでエンコーディング



サイネージプレイヤー  
Brightsign  
**BS/XD232**

- 対応ビデオフォーマット: MPEG-2、MPEG-1、H.264
- 対応画像フォーマット: 1080pまでのBMP、JPEG、PNG
- 対応オーディオフォーマット: 48KHzまたは44KHzサンプリングレートでステレオまたはモノラルのMP3オーディオファイル (MP EG1/MPEG2ビデオ)、AACオーディオ (H.264ビデオ)





SDIビデオルーター  
Blackmagic Design

Smart Videohub 12×12 ¥17,600

- 12×12の入出力 (SD-SDI、HD-SDI、6G-SDI切替可能)
- 1台のルーターでSD/HD/Ultra HDビデオをあらゆる組み合わせで同時に接続、ルーティングが可能
- すべてのSDI出力をリクローキング



掛率分類 A

SDIビデオルーター  
Blackmagic Design

Smart Videohub 20×20 ¥22,000

- 20×20の入出力 (SD-SDI、HD-SDI、6G-SDI切替可能)
- 1台のルーターでSD/HD/Ultra HDビデオをあらゆる組み合わせで同時に接続、ルーティングが可能
- すべてのSDI出力をリクローキング



掛率分類 A

AV4分配  
IMAGENICS  
DA-144

- 映像、音声の4分配



掛率分類 A

¥3,300

SDIマルチビューアー  
Blackmagic Design

MultiView16 ¥16,500

- 最大16系統の独立したソースを同時にモニタリング
- 2×2、3×3、4×4のグリッドでソースを表示。1つのソースをフルスクリーンでモニタリングも可能
- 入出力ともに6G-SDI(2160p30)対応



掛率分類 A

XDCAMカムコーダー  
SONY

PXW-Z190 ¥33,000

- 4K60p収録に対応
- 光学25倍ズームレンズ
- ※SDXCメモリーカードは別途ご用意ください



掛率分類 A

AVCHDカムコーダー  
SONY

HXR-NX5J ¥33,000

- 1,920×1,080/60i,24p,30p、1,280×720/60pに対応
- SDI/ミニD/Video/HDMIなどの出力端子



掛率分類 A

HDVカムコーダー  
SONY

HVR-V1J ¥22,000

- 1080/60i方式、光学20倍ズーム
- A/V OUT端子専用ケーブル付属
- iLINK端子、HDMI出力端子、LANC端子



掛率分類 A

小型監視カメラ

MOTHER TOOL  
KCC-S41 ¥8,800

- 撮像素子: 1/3インチ SONY製 CCD
- 画素数: 41万画素
- レンズ: 焦点距離4mm/F1.6
- オートアイリス、フリッカレス、逆光補正機能



掛率分類 A

書画カメラ  
EPSON

ELPDC20 ¥11,000

- 光学12倍/デジタル10倍ズーム
- HDMI接続によるフルハイビジョン出力
- RGB入出力



掛率分類 A

三脚  
Sachtler

システム Ace M GS ¥11,000

- 高さ: 伸長時 約1,730mm
- 荷重範囲: 0~4kg



掛率分類 A

三脚  
Vinten

VISION BLUE ¥11,000

- 高さ: 伸長時 約1,695mm
- 青色LED照明付き水準器



掛率分類 A

三脚  
Libec

LS-55DV ¥5,500

- 高さ: 伸長時 約1,520mm



掛率分類 A

バッテリーライト  
SONY

HVL-LBPA ¥5,500

- カムコーダーと同じLシリーズバッテリーパックが使用可能
- 色温度変更フィルター×1、バッテリーアダプターコード×1



掛率分類 A

NAS  
I.O DATA  
**HDL4-X4**

- 1TB HDD 4台搭載
- RAID0およびRAID6に対応



掛率分類 A  
¥11,000

グラフィックボックス  
MATROX  
**TripleHead2GO for windows**

- 最大3台のモニターとPCを接続してマルチモニター環境を構築
- 1,920 × 1,080 × 3面または1,920 × 1,200 × 2面をサポート



掛率分類 A  
¥8,800

2次元定置型バーコードリーダー  
HONEYWELL  
**MS7580 Genesis** ¥13,200

- あらゆる1次元バーコード、2次元シンボルの読み取りに対応



掛率分類 A

NAS  
I.O DATA  
**HDL-XR4.0W**

- 1TB HDD 4台搭載
- RAID0、RAID5、RAID6に対応



掛率分類 A  
¥11,000

グラフィックボックス  
MATROX  
**DualHead2GO for Mac** ¥5,500

- 最大2台のモニターとMacを接続してマルチモニター環境を構築
- 1,920 × 1,200 × 2面をサポート
- Mini DisplayPortまたはThunderboltに対応



掛率分類 A

WEBカメラ  
EMEET  
**SmartCam S600** ¥3,300

- 4K UHD 超高画質、高性能センサー内蔵
- デュアルマイク内蔵のため、360度の集音が可能
- 自動光補正、自動フォーカス機能搭載
- ドライバーが不要で、USBケーブルを差しこむだけで使用可能



掛率分類 A

USB延長ケーブル  
SANWA SUPPLY  
**500-USB006** ¥1,100

- USB2.0対応
- 15m
- 電源不要のバスパワータイプ



掛率分類 A

USBハブ・延長器  
ATEN  
**UCE3250** ¥3,300

- 最大データ転送速度480Mbps対応の高速USB2.0準拠(4ポート)
- Cat5/Cat5e/Cat6LANケーブルを使用してUSBデバイスの通信距離を最大50mまで延長可能



掛率分類 A

スピーカーフォン  
YAMAHA  
**YVC-331** ¥13,200

- PCとのUSB接続によってWeb会議に機能を特化
- 4~10名程度の小規模遠隔会議に最適



掛率分類 A

USB延長ケーブル  
SANWA SUPPLY  
**500-USB007-30** ¥1,650

- USB2.0対応
- 30m
- ACアダプタ付属



掛率分類 A

## ネットワーク構築サービス

安全なネットワーク通信をトータルサポート

有線LAN/無線LAN(Wi-Fi)の  
ネットワーク環境構築

現地調査や回線工事の立ち会い  
といった事前の準備

会期中のネットワークサポート  
(機器の設置撤去・メンテナンス)

例えば

- イベントで無線LAN環境を提供したいが来場者用と主催者用でSSIDを分けて運用したい
- 来場者がWi-Fiに接続した際に今回のスポンサー企業のWEBページを必須で表示させたい
- ワンストップで総合的に任せたい
- 展示会でゲストの滞留時間や密度の経時的な変化を知りたい
- 快適なインターネット接続のためにどんなプランが最適かわからない

弊社ではクラウド管理型ソリューション“Cisco Meraki”を導入。優れたパフォーマンスを誇るアクセスポイントとクラウド上の多彩なオプション機能で、展示会やイベント・セミナーでの短期間ネットワーク構築をサポートします。会場やイベントの規模にあわせて最適なプランをご提案いたしますので、お気軽にお問い合わせください。

ニーズに沿って柔軟に対応します

利用状況分析  
ログ収集



### 通信状況の“見える”化

ネットワークの接続状況をライブで確認・制御し、安定した通信環境を提供いたします。また、“ロケーションヒートマップ”の機能を活用することで、特定のロケーションでのゲストの滞留時間を視覚化して日付や時間ごとのクライアント密度の変化やネットワーク利用状況を把握することも可能です。



ロケーションヒートマップ

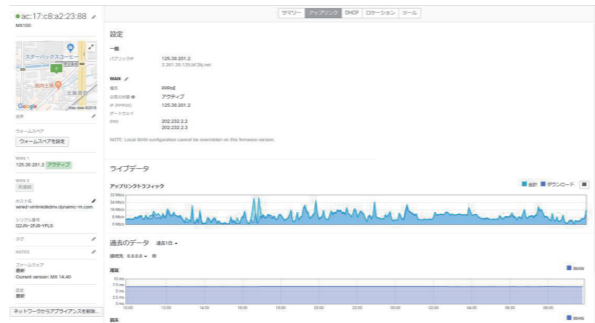

ネットワークの接続状況をクラウド上で一括管理

リモート監視・運用  
迅速な問題解決



### 豊富なオプション機能

クラウドの分析機能を使って、アクセス制限やアプリケーション単位での通信制御をリモートで設定できます。また、万が一ご利用中にネットワーク障害が起こった時にも、リアルタイムでネットワーク構成図の確認ができるため、素早く原因を特定してトラブルを解消することができます。



ネットワーク構成図。クラウド上で一括管理を行うため、端末ごとに個別に異常確認をする時間を短縮

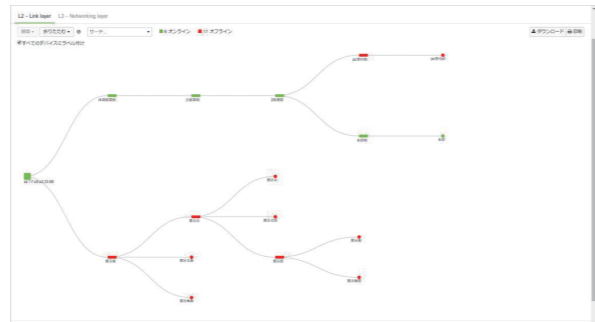

※会場やイベントの規模によって必要機材等をご提案します。詳しくは営業担当者までお問い合わせください

ビデオ会議システム

Polycom

**HDX8000-1080** ¥110,000

掛率分類 A

- コンテンツの最大解像度: HD1080p
- 最大データレート: 6Mbps
- 付属品: 専用カメラ、専用マイク、リモコン、接続ケーブル式



ビデオ会議システム

Polycom

**RealPresence Group 310** ¥33,000

掛率分類 A

- コンテンツの最大解像度: HD720p
- 最大データレート: 3Mbps
- 付属品: 専用カメラ、専用マイク、リモコン、接続ケーブル式



オプションマイク

Polycom

**SSIP600 Ex-Mic Kit** ¥5,500

掛率分類 A

- VTX-1000用オプションマイク
- 2本セット



ビデオ会議システム

Polycom

**RealPresence Group 500** ¥71,500

掛率分類 A

- コンテンツの最大解像度: HD1080p
- 最大データレート: 6Mbps
- 付属品: 専用カメラ、専用マイク、リモコン、接続ケーブル式



音声会議システム

Polycom

**VTX-1000** ¥16,500

掛率分類 A

- マイクから6m離れた話者の声も集音
- 外部音声入出力



ビデオ会議・音声会議

デジタルミキサー  
YAMAHA  
**O1V96i**

- 96kHzに対応する40CHのトータルインプット
- 8BUS/8AUX/STEREO BUS/SOLO BUS (STEREO)の計20バス
- 寸法: W436 × H148 × D540mm
- 8チャンネルアナログ出力カード (MY8-DA96) 搭載



掛率分類 C

¥22,000

パワードミキサー  
AV Stumpfl  
**EMX312SC**

- モノラル4ch、ステレオ4ch
- マイクインプット: 最大8
- 内蔵パワーアンプ 300W+300W(4Ω)



掛率分類 C

¥13,200

ミキサー  
SOUNDCRAFT  
**EPM8**

- モノラル8ch、ステレオ2ch
- AUX2



掛率分類 C

¥5,500

ミキサー  
SOUNDCRAFT  
**EPM6**

- モノラル6ch、ステレオ2ch
- AUX2



掛率分類 C

¥5,500

ミキサー  
BEHRINGER  
**XENYX1202**

- モノラル4ch、ステレオ4ch
- AUX1



掛率分類 C

¥3,300

ミキサー  
BEHRINGER  
**XENYX1002**

- モノラル2ch、ステレオ4ch
- AUX1



掛率分類 C

¥3,300

ミキサー  
ALLEN&HEATH  
**ZED-6**

- モノラル2ch、ステレオ2ch



掛率分類 C

¥3,300

ミキサー  
BEHRINGER  
**XENYX502**

- モノラル1ch、ステレオ2ch



掛率分類 C

¥2,200

ミキサー  
ART  
**MX821S**

- モノラル8ch



掛率分類 C

¥8,800

リミッター  
PROTECH  
**FS-206**

- 入力レベル: マイク/-60dBs連続可変、ライン/-20~+4dBs連続可変
- 出力レベル: XLR out/+4/-20/-60dBm、RCA out/-10dBv



掛率分類 C

¥8,800

アンプ  
Electro-Voice  
**Q99**

- ステレオ出力: 900W × 2(4Ω)、550W × 2(8Ω)
- ブリッジ出力: 2,800W(4Ω)、1,800W(8Ω)



掛率分類 C

¥8,800

アンプ  
Roland  
**SRA5050**

- 1Uハーフラック・サイズのパワー・アンプ
- マイク1系統、ライン2系統の入力端子およびミキシング機能



掛率分類 C

¥3,300

グラフィックEQ  
dbx  
**1231**

- ステレオ31バンド
- 周波数特性: 10Hz~50kHz(+0.5/-3dB)
- ダイナミックレンジ: 115dB(±6dB時)



掛率分類 C

¥4,400

アンプ  
Co-Fusion  
**E-2700-II**

- 400W × 2(4Ω)、270W × 2(8Ω)、800W8Ωブリッジ



掛率分類 C

¥6,600

コンパクトアレイスピーカー  
TOA

## HX-5B

- 許容入力: 200W(連続ピンクノイズ)、600W(連続プログラム)
- 定格インピーダンス: 8Ω
- 水平指向角: 100°(2,000Hz～)
- 垂直指向角: 60°(800Hz～)、45°(1.2kHz～)、30°(1.6kHz～)、15°(3.2kHz～)の可変
- 寸法・重量: W408×H546×D342mm、16kg



掛率分類 C

¥7,700

スピーカー  
Electro-Voice

## ZX1

- 200W 2WAY
- 寸法・重量: W282×H451×D263mm、8.4kg



掛率分類 C

¥4,400

スピーカー  
BOSE

## 101MM

- 2本セットの価格
- バンスタンド(GMA-3)付属
- 寸法・重量: W232×H154×D152mm、2.1kg



掛率分類 C

¥4,400

パワードスピーカー  
YAMAHA

## MS101 III

- 10W
- 寸法・重量: W147×H214×D192mm、2.2kg



掛率分類 C

¥1,650

スピーカースタンド  
ULTIMATE

## TS80

- 耐荷重: 68kg
- マウント口径35mmと38mmに対応



掛率分類 C

¥550

スピーカー  
Electro-Voice

## SX300

- 300W 2WAY
- 寸法・重量: W429×H586×D312mm、14.5kg



掛率分類 C

¥5,500

スピーカー  
YAMAHA

## SM12-III

- 許容入力: 200W(PGM)、400W(MAX)
- 入力端子: フォン×2



掛率分類 C

¥4,400

パワードスピーカー  
YAMAHA

## MSP5studio

- バイアンプ2WAY LF: 40W, HF: 27W
- 寸法・重量: W179×H279×D208mm、7.9kg



掛率分類 C

¥5,500

パワードスピーカー  
CLASSIC PRO

## MoniOne

- 出力: 125W(RMS)、150W(PEAK)
- 寸法・重量: W290×H215×D170mm、2.8kg



掛率分類 C

¥3,300

CD・MDデッキ  
TASCAM

## MD-CD1 Mk II

- ピッチコントロール機能
- CD→MD最大4倍速ダビング
- オートキュー、オートレディ
- CD-R/CD-RW/MP3ディスク対応



掛率分類 C

¥8,800

カセットデッキ  
TASCAM

## 202MKV

- オートリバース録音/再生
- A-B間リピート再生



掛率分類 C

¥5,500

ICレコーダ  
TASCAM

## DR-40

- XLR/TRS入力
- 使用可能メディア: SD/SDHC/SDXC
- 44.1k/48k/96k Hz、16/24ビットのリニアPCM録音(WAV/BWFフォーマット)が可能
- 4チャンネル(2ステレオ)



掛率分類 C

¥8,800

CDレコーダー  
TASCAM

## CD-RW900SL

- High Speed CD-RWメディア対応
- MP3ディスク再生対応
- CD-R/CD-R-DA/CD-RW/CD-RW-DAメディアへの記録が可能



掛率分類 C

¥8,800

ICレコーダ  
Marantz

## PMD661Mk2

- XLR入力(mic/line切替可)
- 使用可能メディア: SD/SDHC
- 録音形式: MP3: MPEG1 Layer III、圧縮WAV: 16/24ビットリニアPCM



掛率分類 C

¥8,800

ICレコーダ  
ZOOM

## H1

- 最高24bit/96kHzのリニアPCMレコーディング
- 長時間録音用にMP3フォーマットでレコーディング
- 最大32GBのマイクロSDHCカードに対応



掛率分類 C

¥3,300

ダイナミックマイク  
SHURE  
SM58

- 単一指向性ダイナミックマイク



掛率分類 C

¥2,200

有線ヘッドセットダイナミックマイク  
SHURE  
WH20XLR

- カーディオイド単一指向性ダイナミックマイク
- コネクタ: XLR
- ケーブル長: 1.22m



掛率分類 C

¥3,300

2.4GHz帯w/lマイク、レシーバー  
LINE6  
XD-V75

- ハングマイクまたはピンワイヤレスマイクとレシーバーのセット



掛率分類 C

¥8,800

マイクスタンド  
TOMOCA  
DS-12

- ベース直径: 160mm
- H: 230~350mm
- 重量: 1kg



掛率分類 C

¥550

マイクスタンド  
K&M  
フロアブーム  
スタンド

- ブームスタンド
- H: 900~1,605mm/ブームアーム長: 840mm



掛率分類 C

¥550

ダイナミックマイク スイッチ付  
SHURE  
SM58S

- 単一指向性ダイナミックマイク
- ON/OFFスイッチ付き



掛率分類 C

¥2,200

マイク付ヘッドフォン  
Audio-Technica  
ATH-30COM

- マイク端子をフォンからXLR(オス)に交換済み
- ミッドサイズモニターヘッドフォンと、高感度な小型ダイナミックマイクを一体化
- ※パソコンやビデオカメラなどプラグインパワーのマイク入力端子にはご使用になれません



掛率分類 C

¥2,200

## マイクスタンド

卓上フレキシブル  
スタンド

- フレキシブルタイプ



掛率分類 C

¥550

マイクスタンド  
K&Mフロアストレート  
スタンド

- ストレートスタンド
- H: 890~1,590mm



掛率分類 C

¥550

マイクスタンド用トレイ  
CLASSIC PRO  
CMT1

- クランプ式でマイクスタンドや譜面台に取り付けられるトレイ
- トレイサイズ: 30 × 12cm



掛率分類 C

¥550

スプリッター  
DRAWMER  
DA6

- ステレオ入力を6系統のステレオ出力に分配
- バランス入出力



掛率分類 C

¥8,800

オーディオインターフェース  
TASCAM  
US-100

- マイク入力: XLR × 1, TRS × 1
- ステレオライン入力: RCAピン × 1



掛率分類 C

¥2,200

ステレオダイレクトボックス  
Whirlwind  
PCDI

- PAD: 20dB



掛率分類 C

¥2,200

ポータブルアンプ  
TOA  
WA1712

- 800MHz帯ワイヤレスマイク1本付属
- 有線マイク2本、ワイヤレスマイク1本を使用可能



掛率分類 C

¥8,800

マルチケーブル&コネクタBOX  
CANARE  
8ch マルチケーブル

- 30m
- 8chコネクタボックス(バラ)8J12N1F77/8J12N2F77付属



掛率分類 C

¥5,500

オーディオインターフェース  
Focusrite  
Scarlett18i20

- アナログ入力: 前面パネル XLRコンボマイク入力端子×2、背面パネル XLRコンボマイク入力端子×6
- デジタル入力: S/PDIF, ADAT(オプティカル), MIDI入力
- アナログ出力: TRSフォン×2 モニター出力、TRSフォン×8
- デジタル出力: S/PDIF, ADAT(オプティカル), MIDI出力
- 動作条件: Mac OS: OS X 10.7またはOS X 10.8、WINDOWS: Windows7(32または64bit)およびWindows8 (Windowsを除く)



掛率分類 C

¥6,600

オーディオインターフェース  
BEHRINGER  
UCA222

- 入力端子: RCAピン×2
- 出力端子: RCAピン×2、S/PDIFオプティカル×1、ステレオミニ×1



掛率分類 C

¥550

ステレオダイレクトボックス  
ART  
dPDB

- PAD: 0 dB, -20dB, -40dB



掛率分類 C

¥1,100

ヘッドフォンアンプ  
BEHRINGER  
MA-400

- マイクとモニターの信号をミックスしてヘッドフォンで聴くパーソナルミキサー



掛率分類 C

¥550

パワーコンディショナー  
FURMAN

**M-8Dx**

- アウトレット：リア8個、フロント1個
- 高圧バリスター、過大信号遮断装置、RFI/EMI ラジオ・ノイズフィルターを装備



掛率分類 A

¥5,500

パワーコンディショナー  
CLASSIC PRO

**PDM/L II**

- アウトレット：リア8個、フロント1個
- スパイク・サージ・ノイズフィルター、過剰電源保護回路搭載



掛率分類 A

¥5,500

オートポール

MANFROTTO

**オートポール032** ¥1,650

- 長さ：210~370cm
- ポール径：45mm、40mm



掛率分類 A

スクリーン サイズ一覧表

■アスペクト比 4 : 3

画面サイズ	W(mm)	H(mm)
50	1016	762
60	1219	914
70	1422	1067
80	1626	1219
90	1829	1372
100	2032	1524
110	2235	1676
120	2438	1829
130	2642	1981
140	2845	2134
150	3048	2286
160	3251	2438
170	3454	2591
180	3658	2743
190	3861	2896
200	4064	3048
210	4267	3200
220	4470	3353
230	4674	3505
240	4877	3658
250	5080	3810
260	5283	3962
270	5486	4115
280	5690	4267
290	5893	4420
300	6096	4572
310	6299	4724
320	6502	4877
330	6706	5029
340	6909	5182
350	7112	5334
360	7315	5486
370	7518	5639
380	7722	5791
390	7925	5944
400	8128	6096
410	8331	6248
420	8534	6401
430	8738	6553
440	8941	6706
450	9144	6858
460	9347	7010
470	9550	7163
480	9754	7315
490	9957	7468
500	10160	7620

■アスペクト比 16 : 9

画面サイズ	W(mm)	H(mm)
50	1107	623
60	1328	747
70	1549	872
80	1771	996
90	1992	1121
100	2214	1245
110	2435	1370
120	2656	1494
130	2878	1619
140	3099	1743
150	3320	1868
160	3542	1992
170	3763	2117
180	3984	2241
190	4206	2366
200	4427	2490
210	4648	2615
220	4870	2739
230	5091	2864
240	5312	2988
250	5534	3113
260	5755	3237
270	5976	3362
280	6198	3486
290	6419	3611
300	6641	3735
310	6862	3860
320	7083	3984
330	7305	4109
340	7526	4233
350	7747	4358
360	7969	4482
370	8190	4607
380	8411	4731
390	8633	4856
400	8854	4980
410	9075	5105
420	9297	5229
430	9518	5354
440	9739	5478
450	9961	5603
460	10182	5727
470	10403	5852
480	10625	5976
490	10846	6101
500	11068	6225

## 投影距離表

### ■大型プロジェクター用交換レンズ投影距離表 (単位: m)

アスペクト比 16 : 9		80インチ 1.77m×1.00m	100インチ 2.21m×1.24m	120インチ 2.65m×1.49m	150インチ 3.31m×1.87m	180インチ 3.98m×2.24m	210インチ 4.64m×2.61m	240インチ 5.30m×2.99m	300インチ 6.63m×3.73m	330インチ 7.31m×4.11m
HDX-W20FLEX RLM-W12	TLD+1.5-2.0:1	2.46-3.27	3.07-4.09	3.68-4.9	4.6-6.12	5.53-7.36	6.45-8.58	7.37-9.8	9.22-12.27	10.3-13.96
	TLD+2.0-2.8:1	3.27-4.58	4.09-5.72	4.9-6.86	6.12-8.57	7.36-10.31	8.58-12.02	9.8-13.73	12.27-17.17	13.76-18.9
	TLD+2.8-4.5:1	4.53-7.36	5.66-9.19	6.78-11.02	8.47-13.77	10.19-16.56	11.88-19.3	13.57-22.05	16.97-27.58	18.74-30.5
	TLD+4.5-7.5:1	7.36-12.27	9.19-15.32	11.02-18.36	13.77-22.94	16.56-27.58	19.3-32.16	22.05-36.73	27.58-45.95	30.25-50.57

アスペクト比 4 : 3		80インチ 1.63m×1.22m	100インチ 2.03m×1.52m	120インチ 2.44m×1.83m	150インチ 3.05m×2.29m	180インチ 3.66m×2.74m	210インチ 4.27m×3.20m	240インチ 4.88m×3.66m	300インチ 6.10m×4.57m
HDX-W20FLEX RLM-W12	TLD+1.5-2.0:1	2.72-3.62	3.39-4.51	4.07-5.42	5.09-6.77	6.1-8.13	7.12-9.48	8.14-10.83	10.17-13.54
	TLD+2.0-2.8:1	3.62-5.07	4.51-6.31	5.42-7.58	6.77-9.48	8.13-11.38	9.48-13.27	10.83-15.17	13.54-18.96
	TLD+2.8-4.5:1	5.01-8.14	6.24-10.13	7.5-12.18	9.37-15.23	11.24-18.27	13.12-21.32	14.99-24.36	18.74-30.45
	TLD+4.5-7.5:1	8.14-13.56	10.13-16.88	12.18-20.29	15.23-25.36	18.27-30.44	21.32-35.51	24.36-40.58	30.45-50.73

アスペクト比 16 : 9		147インチ 3.26m×1.83m	183インチ 4.05m×2.28m	220インチ 4.87m×2.74m	275インチ 6.09m×3.43m	330インチ 7.31m×4.11m
EB-L1505U	ELPLW04	3.87-5.29	4.84-6.6	5.84-7.96	7.31-9.97	8.79-11.97
	ELPLM06/ELPLM10	7.9-12.09	9.87-15.09	11.91-18.18	14.92-22.76	17.93-27.34
	ELPLM07	11.56-17.63	14.45-22.02	17.42-26.52	21.83-33.2	26.25-39.89
	ELPLL07	17.2-24.17	21.49-30.16	25.9-36.33	32.46-45.5	39.02-54.66
EB-L1405U	ELPLX01	1.14	1.43	1.73	2.17	2.62
	ELPLW04	5.33-7.27	6.66-9.07	8.01-10.92	10.04-13.67	12.07-16.41
	ELPLM06/ELPLM10	10.89-16.54	13.59-20.62	16.38-24.81	20.5-31.05	24.62-37.29
	ELPLM07	15.93-24.15	19.89-30.12	23.96-36.26	30.01-45.38	36.06-54.51
	ELPLL07	23.66-33.1	29.53-41.28	35.56-49.69	44.53-62.19	53.5-74.69

アスペクト比 16 : 10		100インチ 2.2m×1.35m	120インチ 2.6m×1.6m	150インチ 3.3m×2.02m	200インチ 4.4m×2.7m	300インチ 6.5m×4.04m
EB-L1505U EB-PU2010B	ELPLW04	2.54-3.48	3.06-4.19	3.85-5.26	5.15-7.03	7.77-10.58
	ELPLM06/ELPLM10	5.19-7.97	6.26-9.59	7.86-12.02	10.52-16.07	15.85-24.17
	ELPLM07	7.57-11.6	9.13-13.96	11.47-17.51	15.38-23.43	23.19-35.26
	ELPLL07	11.27-15.9	13.59-19.13	17.06-23.99	22.86-32.1	34.45-48.31
EB-L1405U	ELPLX01	0.74	0.89	1.13	1.52	2.31
	ELPLW04	3.5-4.78	4.22-5.76	5.29-7.22	7.08-9.65	10.66-14.52
	ELPLM06/ELPLM10	7.17-10.9	8.63-13.11	10.82-16.41	14.47-21.93	21.77-32.96
	ELPLM07	10.46-15.91	12.6-19.13	15.81-23.98	21.16-32.05	31.86-48.19
	ELPLL07	15.55-21.79	18.73-26.22	23.48-32.85	31.42-43.9	47.29-66.01

アスペクト比 4 : 3		80インチ 1.63m×1.22m	100インチ 2.03m×1.52m	120インチ 2.44m×1.83m	150インチ 3.05m×2.29m	200インチ 4.06m×3.04m	240インチ 4.88m×3.66m	300インチ 6.10m×4.57m
EB-G7800	ELPLX01	—	0.71	0.86	1.09	1.47	1.77	2.23
	ELPLW04	2.68-3.68	3.37-4.61	4.06-5.55	5.09-6.96	6.82-9.3	8.19-11.17	10.26-13.98
	ELPLM06/ELPLM10	5.49-8.38	6.9-10.51	8.31-12.64	10.41-15.83	13.93-21.15	16.74-25.41	20.96-31.79
	ELPLM07	8.01-12.21	10.07-15.33	12.13-18.44	15.23-23.11	20.38-30.89	24.51-37.11	30.69-46.45
	ELPLL07	11.91-16.73	14.97-21	18.02-25.26	22.61-31.66	30.26-42.32	36.37-50.85	45.55-63.64

アスペクト比 16 : 9		100インチ 2.21m×1.24m	120インチ 2.65m×1.49m	150インチ 3.32m×1.87m	200インチ 4.42m×2.49m	250インチ 5.53m×3.11m	300インチ 6.64m×3.73m
PT-EZ580J	ET-ELW20	2.7-3.7	3.25-4.45	4.08-5.57	5.45-7.45	6.83-9.33	8.21-11.2
	LNS-S20	3.57-6.12	4.3-7.35	5.39-9.21	7.2-12.3	9.01-15.38	10.83-18.46
	ET-ELT20	6.06-9.96	7.3-11.97	9.15-14.99	12.24-20.03	15.33-25.06	18.41-30.10
	ET-ELT21	9.88-15.82	11.9-19.03	14.93-23.83	19.97-31.85	25.02-39.87	30.07-47.89

アスペクト比 16 : 10		100インチ 2.2m×1.35m	120インチ 2.6m×1.6m	150インチ 3.3m×2.02m	200インチ 4.4m×2.7m	250インチ 5.53m×3.36m	300インチ 6.5m×4.04m
PT-EZ580J	ET-ELW20	2.62-3.59	3.16-4.32	3.96-5.42	5.3-7.25	6.65-9.07	7.99-10.9
	LNS-S20	3.47-5.95	4.18-7.16	5.24-8.96	7.01-11.96	8.77-14.96	10.53-17.96
	ET-ELT20	5.89-9.68	7.09-11.64	8.9-14.58	11.91-19.49	14.91-24.39	17.91-29.28
	ET-ELT21	9.6-15.39	11.57-18.51	14.52-23.19	19.43-30.99	24.34-38.79	29.25-46.59

### ■小型プロジェクター投影距離表 (単位: m)

アスペクト比 4 : 3		80インチ 1.63m×1.22m	100インチ 2.03m×1.52m	120インチ 2.44m×1.83m	150インチ 3.05m×2.29m	200インチ 4.06m×3.04m	300インチ 6.10m×4.57m
2900lm	EB-X18	2.41-2.9	3.02-3.63	3.63-4.36	4.54-5.46	6.07-7.29	9.12-10.95

アスペクト比 16 : 9		80インチ 1.7m×0.99m	100インチ 2.21m×1.24m	120インチ 2.65m×1.49m	147インチ 3.25m×1.83m	183インチ 4.05m×2.28m	220インチ 4.87m×2.74m
EB-L250F	EB-L250F	2.3-3.75	2.89-4.7	3.48-5.64	4.27-6.92	5.32-8.63	6.4-10.38

アスペクト比 16 : 10		80インチ 1.63m×1.22m	100インチ 2.03m×1.52m	120インチ 2.44m×1.83m	150インチ 3.05m×2.29m	200インチ 4.06m×3.04m	300インチ 6.10m×4.57m
6000lm	EB-L615U	2.33-3.78	2.92-4.74	3.51-5.69	4.4-7.13	5.88-9.51	8.84-14.29
5000lm	EB-L510U	2.33-3.78	2.92-4.74	3.51-5.69	4.4-7.13	5.88-9.51	8.84-14.29

アスペクト比 16 : 10		最小50インチ 1.08m×0.67m	60インチ 1.3m×0.8m	70インチ 1.5m×0.9m	80インチ 1.7m×1.1m	90インチ 1.9m×1.2m	100インチ 2.1m×1.3m
EB-535W	EB-535W	0.51-0.69	0.61-0.84	0.72-0.99	0.83-1.13	0.94-1.28	1.05-1.43

※実際に設置する際に、±5%程度の誤差を有する場合があります





株式会社セーフフィールド Safe field Co., Ltd.  
<http://www.safefield.jp/>

本 社 〒544-0011 大阪府大阪市生野区田島6-1-3 TEL.06-4308-4741(代表) FAX.06-4308-4744  
東京オフィス 〒132-0035 東京都江戸川区平井3-2-20 TEL.03-5858-9633 FAX.03-5858-9655

#### 業 務 内 容

映像、音響、照明、情報通信機器のレンタル、オペレート、販売  
テレビ会議システム、ストリーミング配信システムの構築および運用  
イベントなどの収録・編集および各種メディア形式でのパッケージ制作  
式典、展示会、コンベンションなどの各種プレゼンテーションのトータルサポート  
会議施設、イベント施設などの設備管理業務など